



**Kultur- och fritidsnämnden**  
Anneli Stray, Förvaltningssekreterare  
0221-256 53  
anneli.stray@koping.se

KÖPINGS KOMMUN Stadskansliet	
2018 -10- 15	
Dnr KS 2018/372	Diarieb

Kommunstyrelsen

## Uppdrag; utreda och ta fram förslag på särskilt föreningsstöd

Kommunstyrelsens arbetsutskott beslutar 2018-06-19 § 159 att uppdra till kultur- och fritidsnämnden att utreda och ta fram förslag på särskilt stöd till föreningar, och att ta fram på förslag hur dessa stödsatsningar ska hanteras inom kommunen.

Kultur- och fritidsförvaltningen har tagit fram en samverkansöverenskommelse som innehåller förslag på särskilt stöd till föreningar, och hur dessa stödsatsningar ska hanteras inom kommunen.

### Kultur-och fritidsnämndens beslut 2018-09-25 § 57

**att** godkänna förslaget på samverkansöverenskommelse för särskilt stöd till föreningar

**samt att** överlämna förslaget till kommunstyrelsen för beslut.

Kultur & Fritid 2018-10-11

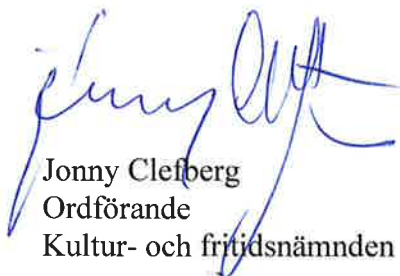
  
Jonny Clefberg  
Ordförande  
Kultur- och fritidsnämnden

  
Daniel Holmvin  
Förvaltningschef  
Kultur & Fritid

### Bilagor

Protokollsutdrag  
Tjänsteskrivelse



KFN § 57

AU § 58

KFN 2018/117

## Förslag på särskilt stöd till föreningar

Kommunstyrelsens arbetsutskott beslutar 2018-06-19 § 159 att kultur- och fritidsnämnden får i uppdrag att utreda och ta fram förslag på särskilt stöd till föreningar. Och ta fram förslag på hur stödsatsningarna ska hanteras inom kommunen.

Förvaltningen har tagit fram ett förslag till en samverkansöverenskommelse för särskilt stöd till föreningar.

### Beslutsunderlag

Tjänsteskrivelse

Barnchecklista

### Arbetsutskottets förslag till beslut

Arbetsutskottet föreslå kultur- och fritidsnämnden godkänna förslaget på samverkansöverenskommelse för särskilt stöd till föreningar.

## Beslut

Enligt arbetsutskottets förslag beslutar kultur- och fritidsnämnden

**att** godkänna förslaget på samverkansöverenskommelse för särskilt stöd till föreningar

**samt att** överlämna förslaget till kommunstyrelsen för beslut.

**Kultur & Fritid**

Marina Yazdany, Enhetschef  
0221-256 73  
marina.yazdany@koping.se

## Samverkansöverenskommelse – för särskilt stöd till föreningar.

### Bakgrund

Kultur- och fritidsnämnden får förfrågningar från föreningar om extra medel som inte kan hanteras inom ordinarie föreningsbidrag. Som regel hänvisas dessa förfrågningar till kommunstyrelsen för beslut. Bidragsförfrågningarna är ofta förknippade med föreningar som bedriver framgångsrik verksamhet, exponerar Köpings kommun på ett positivt sätt och lockar många besökare till kommunen. I dagsläget saknas tydliga riktlinjer kring hur dessa ansökningar ska bedömas utifrån ett objektiva och likvärdigt synsätt.

### Utgångspunkter

Samverkan mellan Köpings kommun och föreningar verksamma i kommunen där kommunen går in med ekonomiskt stöd eller stöd i form av tjänster kallas för sponsring. Sponsring definieras som en affärsmässig överenskommelse med ömsesidig nytta för båda parter. I överenskommelse ska framgå vilka direkta motprestationer som sponsorn erhåller av den sponsrade. Sponsorn ska kunna redovisa innehållet i överenskommelsen för uppföljning och utvärdering. Lagstiftning som är styrande för sponsring är framförallt regeringsformen, kommunallagen, lagen om offentlig upphandling och marknadsföringslagen. Kommunens sponsring till föreningar ska inte förväxlas med de föreningsbidrag som Köpings kommun delar ut.

### Syfte med samverkansavtal särskild sponsring

- stärka kommunens attraktionskraft och varumärke
- marknadsföra Köping
- verka som goda ambassadörer för staden
- vara goda förebilder för barn, ungdomar och det civila samhället
- skapa stolthet för kommunens invånare

### Förutsättningar för avtal

De som ingår avtal med kommunen ska på ett positivt och värdigt sätt representera Köping och uppträda som goda förebilder för våra barn och ungdomar. De ska kunna medverka vid lokala evenemang och aktivt marknadsföra Köping inom och utanför regionen. De ska aktivt bidra till Köpings värdegrund 3T – trevlig, trovärdig, tillgänglig.

### Bad, hallar & föreningsstöd

Postadress  
Köpings kommun  
731 85 Köping

Besöksadress  
Barnhemsgatan 2

Telefon  
0221-250 00

Fax  
0221-25050

Webbplats och e-post  
www.koping.se  
kulturfritidsnamnden@koping.se

Bankgiro  
991-1215

Org. nr  
212000-2114



De sponsrade aktiviteterna ska vara publika och vända sig till allmänheten och särskilt uppmuntra ett aktivt jämställdhets-, integrations-, och mångfaldsarbete i enlighet med kommunens mål.

### **Kriterier för att teckna samverkansavtal särskild sponsring**

Köpings kommun kan lämna sponsringsstöd till verksamhet av idrottslig karaktär, kulturell karaktär eller annan karaktär som stärker Köpings attraktionskraft och varumärke:

- Elitidrott  
Representationslag ska verka i högsta serien.  
Individuella idrottare ska tillhöra Sveriges seniorelit.
- Kulturell verksamhet  
Som bedöms ge stort intresse på nationell eller internationell nivå.  
Lockar många besökare/övernattningar till kommunen.
- Evenemang  
Olika typer av publika evenemang, öppna för alla som ger turistekonomiska effekter.  
Regional, nationell eller internationell attraktionskraft.  
Även evenemang med organisatorisk status som SM, EM eller VM

Exempel på sponsring kan vara ekonomiskt stöd till ett särskilt projekt, ett evenemang, ett seminarium, tillgång till lokaler, anläggningar, utrustning, marknadsföring, tjänster, arrangemang för äldre, arrangemang för elever, friskvårdsarrangemang, tillhandahållande av kompetens för specifikt uppdrag, skolsamverkan.

### **Krav på avtalsparten**

- ledare och aktiva ska verka som ambassadörer för kommunen
- aktivt verka för barn- och ungdomsverksamhet, på lika villkor för flickor och pojkar
- upplåta plats för kommunens varumärke i sin marknadsföring
- agera och verka enligt vedertagna demokratiska principer och allmänna regler i samhället
- delta som förebild på evenemang/aktiviteter som anordnas av Köpings kommun
- genomföra den motprestation som regleras i avtalet



Datum  
2018-08-31

Vår beteckning  
KFN 2018/117

**Krav på kommunen**

- kommunen stöder föreningen med ett årligt belopp och/eller andra sponsringsinsatser som bedöms motsvara värdet på föreningens insats
- kommunen använder aktivt föreningen i olika marknadsföringsåtgärder
- kommunen tar kostnad för eget marknadsföringsmaterial enligt avtal
- kommunen bjuder en gång om året in de föreningar som har tecknat samverkansöverenskommelse till diskussion om förutsättningar och effekter av samverkan

**Kommunens organisation för samverkansöverenskommelser**

- Ansökningar handläggs av Kultur & Fritid i samverkan med näringslivs- och turistchef
- Beslutande för samverkansöverenskommelser är KSAU
- Maximala sponsringssumman för varje enskilt sponsringstillfälle är tre basbelopp.

**Tillvägagångssätt**

- Ansökan kan göras två gånger per år, senast 1 mars respektive 1 oktober
- Ansökan ska vara ställd till Kultur & Fritid
- Ansökan ska göras skriftligen och innehålla relevanta uppgifter för ändamålet
- Skriftligt avtal tecknas efter beslut
- Avtal gäller 1 år och ska innehålla uppgifter om ansvar, syfte och mål med sponsorarbetet, sponsorsumma eller annan sponsringsinsats, avtalstid, uppsägningsklausul samt villkor för motprestation.
- Utvärdering och uppföljning efter avtalets utgång

Marina Yazdany

Enhetschef Bad, hallar, föreningsstöd  
Kultur & Fritid





## Protokoll

Sammanträde

**Byggmöte nr 5**

Projekt

**Köpings Ullvi 6:1 och 6:2  
Nybyggnad av badhus och idrottshall**

Uppdrags nr

760378

Datum

2018-10-09

Närvarande	Från	Förkortning
Kari Anttila	Köpings kommun	KA
Johan Jansson	Peab Sverige AB	JJ
John Eriksson	Peab Sverige AB	JE
Håkan Söderberg	Peab Sverige AB	HS
Mats Nyberg	Peab Anläggning AB	MN
Thomas Ling	Peab Anläggning AB (närvarande del av mötet)	TL
Alf Kruse	PE Byggkonsult AB	AK

Delges

Samtliga mötesdeltagare.

Förklaring

Protokollets punkter numreras i en löpande nummerserie uppbyggd enligt följande: Första siffran anger vid vilket möte som punkten första gången togs upp vid. Andra siffran anger vilken kategori som frågan tillhör (t.ex. 2 för bygghandlingar, 3 för tekniska frågor, 4 för tidplan och resurser osv.).

Om nummerserien består av fyra siffror (förekommer enbart under tekniska frågor) anger tredje siffran vilket teknikområde som frågan tillhör (t.ex. 1 för mark, 2 för bygg, 3 för rör osv.).

Sista siffran anges löpande och startar med 1 vid resp. byggmöte.

Exempel: 2.3.2.3:

- 2 anger att frågan togs upp första gången vid möte 2.
- 3 att frågan är en teknisk fråga.
- 2 att frågan handlar om teknikområde bygg.
- 3 att frågan har löpnummer 3.

Punkterna står kvar i protokollen med ursprunglig numrering tills de är lösta, varvid anges t.ex. "Klart vid möte 2!" Frågan tas då bort från protokoll från möte nr 3.

På förekommen anledning förtydligas ändringar från föregående protokoll ytterligare genom att ändringen / kompletteringen markeras med **Fet stil**.

Punkt nr	Text	Atg av / Ansvarig
<b>5.1</b>	<b>Nästa möte</b>	
5.1.1	Nedanstående byggmöten är bokade. Mötena äger rum på arbetsplatsen: Tisdagen den 23 oktober, kl. 10.00. Tisdagen den 6 november, kl. 10.00. Tisdagen den 20 november, kl. 10.00. Tisdagen den 4 december, kl. 10.00. Tisdagen den 18 december, kl. 10.00.	Samtl.
<b>5.2</b>	<b>Bygghandlingar</b>	
5.2.1	Gällande bygghandlingar:	
9	Administrativa föreskrifter	
.1	Administrativa föreskrifter daterade 2017-12-19 med senaste revidering 2018-04-20. PM 1 daterad 2018-04-20.	
10	Ej prissatta mängdförteckningar	
.1	Armeringsförteckning med tillhörande armerings-specifikationer upprättad av WSP Byggprojektering, daterad 2017-12-19 med senaste revidering 2018-09-05.	
.2	Sammanställning armeringsnät och Comax upprättad av WSP Byggprojektering, daterad 2017-12-19 med senaste revidering 2018-04-20.	
.3	Sammanställning pålar upprättad av WSP Byggprojektering, daterad 2017-12-19 med senaste revidering 2018-04-20.	
.4	Elementspecifikation stål upprättad av WSP Byggprojektering, daterad 2017-12-19 med senaste revidering 2018-04-20.	
11	Beskrivningar	
.1	Teknisk beskrivning anläggning med tillhörande bilaga växtförteckning upprättad av Liljewall Arkitekter AB, daterad 2017-12-19 med senaste revidering 2018-04-20. PM M1 daterad 2018-04-20.	
.2	Teknisk beskrivning hus med tillhörande bilagor 1-5 upprättad av Liljewall Arkitekter AB, daterad 2017-12-19 med senaste revidering 2018-09-04. PM A1 daterad 2018-04-20. PM A2 daterad 2018-08-29. PM A3 daterad 2018-09-04.	
.3	Rumsbeskrivning upprättad av Liljewall Arkitekter AB, daterad 2017-12-19 med senaste revidering 2018-04-20.	



- .4 Teknisk beskrivning utomhusbassänger upprättad av Liljewall Arkitekter AB, daterad 2018-01-26 med senaste revidering 2018-04-20.
- .5 Beskrivning In- och utvändig skyltning upprättad av Liljewall Arkitekter AB, daterad 2017-12-19 med senaste revidering 2018-04-20.
- .6 Teknisk beskrivning röranläggning upprättad av Ingenjörbyrå Andersson & Hultmark AB, daterad 2017-12-19 med senaste revidering 2018-04-20.  
PM W1 daterad 2018-04-20
- .7 Teknisk beskrivning luftbehandling upprättad av Ingenjörbyrå Andersson & Hultmark AB, daterad 2017-12-19 med senaste revidering 2018-04-20.  
PM V1 daterad 2018-04-20.
- .8 Teknisk beskrivning styr & övervakning upprättad av Ingenjörbyrå Andersson & Hultmark AB, daterad 2017-12-19 med senaste revidering 2018-04-20.  
PM S1 daterad 2018-04-20.
- .9 Teknisk beskrivning el- och telesystem med tillhörande bilagor 1-9 upprättad av Rejlers Sverige AB, daterad 2017-12-19 med senaste revidering 2018-04-20.  
PM E1 daterad 2018-04-20.  
PM E2 daterad 2018-09-14.
- .10 Teknisk beskrivning transportsystem hiss upprättad av Rejlers Sverige AB, daterad 2017-12-19 med senaste revidering 2018-04-20.  
PM T1 daterad 2018-04-20.
- .11 Teknisk beskrivning vattenrening med tillhörande bilagor funktionsbeskrivning och komponentförteckning upprättad av Weedo Tech AB, daterad 2017-12-19 med senaste revidering 2018-04-20.  
PM VR 1 daterad 2018-04-20.

## 12 Ritningar

- .1 Markritningar enligt ritningsförteckning upprättad av Liljewall Arkitekter AB, daterad 2017-12-19 med senaste revidering 2018-04-20.
- .2 Arkitekturritningar enligt ritningsförteckning upprättad av Liljewall Arkitekter AB, daterad 2017-12-19 med senaste revidering 2018-09-04.
- .3.1 Konstruktionsritningar med enligt ritningsförteckning upprättad av WSP Byggprojektering, daterad 2017-12-19 med senaste revidering 2018-09-05.  
PM K1 daterad 2018-04-20.  
PM K2 daterad 2018-08-28.  
PM K3 daterad 2018-09-05.  
Principritning över förslag på förankring av pumpgrop VG04, daterad 2018-08-30.

- .3.2 Stål assemblyritningar med enligt ritningsförteckning upprättad av WSP Byggprojektering, daterad 2017-12-19 med senaste revidering 2018-04-20.  
Stål assemblyritningarna har kompletterats 2018-08-24 med uppgifter om resp. korrosivitetsklasser utan tillhörande PM eller revidering.
- .3.3 Stål singelpartsritningar med enligt ritningsförteckning upprättad av WSP Byggprojektering, daterad 2018-04-20.
- .4 Ritningar röranläggning enligt ritningsförteckning upprättad av Ingenjörbyrå Andersson & Hultmark AB, daterad 2017-12-19 med senaste revidering 2018-04-20.
- .5 Ritningar luftbehandling enligt ritningsförteckning upprättad av Ingenjörbyrå Andersson & Hultmark AB, daterad 2017-12-19 med senaste revidering 2018-04-20.
- .6 Ritningar styr & övervakning enligt ritningsförteckning upprättad av Ingenjörbyrå Andersson & Hultmark AB, daterad 2017-12-19 med senaste revidering 2018-04-20.
- .7 Ritningar el- och telesystem enligt ritningsförteckning upprättad av Rejlers Sverige AB, daterad 2017-12-19 med senaste revidering 2018-09-14.
- .8 Ritningar vattenrening enligt ritningsförteckning upprättad av Weedo Tech AB, daterad 2017-12-19 med senaste revidering 2018-04-20.

### 13 Övriga handlingar

- .1 Markteknisk undersökningsrapport geoteknik (MUR GEO) upprättad av Sweco Civil AB, daterad 2017-04-10 med senaste revidering 2018-01-08. (Handlingen är inte statusändrad till bygghandling).
- .2 PM Geoteknik upprättad av Sweco Civil AB, daterad 2017-04-10 med senaste revidering 2018-01-08. (Handlingen är inte statusändrad till bygghandling).
- .3 Fuksäkerhetsbeskrivning upprättad av Fuktblådd Stockholm AB, daterad 2018-04-20.
- .4 Brandskyddsbeskrivning upprättad av FSD Göteborg AB, daterad 2017-12-19 med senaste revidering 2018-04-20.
- .5 Akustikbeskrivning upprättad av LN Akustikmiljö AB, daterad 2017-12-19. (Handlingen är statusändrad till bygghandling men inte omdaterad).
- .6 Beskrivning tillgänglighet upprättad av Liljewall Arkitekter AB, daterad 2017-05-09 med senaste revidering 2018-04-20.
- .7 Beskrivning miljöstyrning upprättad av Liljewall Arkitekter AB, daterad 2017-04-05 med senaste revidering 2018-04-20.
- .8 Arbetsmiljöplan, planering projektering upprättad av Liljewall Arkitekter AB, daterad 2017-12-05 med senaste revidering 2018-04-20.

- .9.1 Samordnad funktionskontroll för entreprenadens kontrollprogram upprättad av C Sjödahl Konsult i Örebro AB, daterad 2018-01-28. (Handlingen är inte statusändrad till bygghandling).
- .9.2 Samordnad funktionskontroll BRAND upprättad av C Sjödahl Konsult i Örebro AB, daterad 2018-01-28. (Handlingen är inte statusändrad till bygghandling).
- .10 Instruktioner till DU-instruktioner för Köpings kommun upprättad av C Sjödahl Konsult i Örebro AB, daterad 2018-01-28 med senaste revidering 2018-04-20.
- .11 Provplan asfalt, PAH med tillhörande analysrapporter 1-7.
- .12 Särskilda arbetsrättsliga kontraktsvillkor med tillhörande bilagor 1-3, daterad 2017-11-27.
- .13 Naturvårdsverkets allmänna råd om buller från byggplatser NSF 2004:15.
- .14 ID06, Allmänna bestämmelser om legitimationsplikt och närvaroredovisning.

### 5.3 Tekniska frågor

#### 5.3.1 Mark

- 1.3.1.2 JK föreslog att avloppspumpstationen som är föreskriven förankrad med bergbult i stället förankras med platta. JK tar fram förslag på den alternativa lösningen. Vid möte 2 konstaterades att leverantören i allmänna ordalag beskrivit hur bergbultförankringen ska anslutas till pumpstationen med kringgjutning då stationen i sig inte är utrustad med förankringsanordningar. Beslutades att JK i samråd med leverantören utreder hur förankring med bergbult alternativt med platta ska utföras. Vid möte 3 har genom beställarens försorg WSP upprättat principritning över förslag på förankring av avloppspumpstationen VG04. Det bör delvis återfyllas runt pumpstationen (ca 0,8 m på betongklumpen) innan man släpper på vattnet till full höjd, alt. fylla vatten i stationen om man inte vill fylla igen schakten runt om. Vid möte 4 är arbetet utfört medan tillhörande ÄTA- redovisning återstår. **Vid möte 5 återstår ÄTA- redovisning.**
- 2.3.1.1 JK har ifrågasatt nödvändigheten av den projekterade Lecafyllningen utmed sporthallens nordöstra gavel. Geoteknikern Pär Axelsson har varit på plats och konstaterat att markförhållandena i de tre provgröpar som grävdes vid gaveln är bättre än vad som kunnat utläsas av provborrningen varför Lecafyllningen kan utgå. Pär skriver rapport om hur fyllningen i stället ska utföras och MN tar fram den avgående kostnaden. Vid möte 3 beslutades att MN redovisar avgående kostnad innevarande vecka. Vid möte 4 beslutades att JA / MN redovisar det kalkylerade utförandet i detalj så att detta kan godkännas av beställaren resp. beställarens konsulter. **Vid möte 5 har underlag lämnats som AK vidarebefordrar till geotekniker och markprojektör.**

MN

AK

- 3.3.1.1 De L- stöd av betong som demonterats från gradängerna runtom bassängerna är enligt markhandlingarna tänkta att återanvändas. Då dessa i flera fall är i relativt dåligt skick har Peab föreslagit att byta dessa mot nya för en tillkommande kostnad av 328 900:- kronor.  
Vid möte 4 konstaterades att redovisad kostnad bygger på att det är 70% av L- stöden som enligt markbeskrivningen ska återanvändas som eventuellt ska ersättas med nya. Beslutades att JA och AK inventerar den faktiska andelen.  
**Vid möte 5 har inventering utförts varvid konstaterats att det på övningsbassängens nordöstra, nordvästra och sydvästra sida finns stödmurselement som ännu inte demonterats och som skulle kunna rengöras och repareras utan att demontera dessa. Mängden uppgår till ca 100 m stödmurselement i gradänger varav ca 8-10 m skulle behöva justeras i höjd samt drygt 20 m låga stödmurselement mot gräsytor. MN justerar kalkylen m.a.p. att ovanstående behålls och övriga stödmurselement byts mot nya.**
- 3.3.1.2 AK stöter på Mälarenergi angående exakt besked om var HSP- kablar passerar under den tillfälliga byggvägen intill Ullvileden. Därefter beslutas om hur kablarna ska skyddas.  
Vid möte 4 har Mälarenergi flera gånger lovat att återkoppla i frågan, hittills dock utan resultat.  
**Vid möte 5 har möte med Mälarenergi ägt rum. Mälarenergi förordar att HSP- kablarna fortsatt skyddas med körplåtar. Detta för att kablarna ska kunna vara åtkomliga "om något händer med kablarna" samt för att man "eventuellt ska dra nya kablar under byggtiden". TL föreslog att i stället för körplåtar använda stockmattor. TL utreder kostnad för byte till stockmattor.**
- 4.3.1.1 Beslutades att avlopp från befintliga uteduschar byts så nära resp. duschplatta (utan att dessa bilas eller sågas). Ny matning med blandat vatten ansluts till bef. KV- ledning enligt ritning V-50.1-0001.  
**Klart vid möte 5!**
- 4.3.1.2 **Utreds hur befintlig bevattningsanläggning för den fotbollsplan som utgår till förmån för sporthallen ska åtgärdas/proppas.**  
**Vid möte 5 är utförandet utrett. Ändringen redovisas i PM.**
- 4.3.1.2 **Utreds funktionen för befintliga kablar under plattläggning vid övningsbassängen.**  
**Vid möte 5 har beskedet att kablarna som egentligen är slangar för styrning av den nedlagda bevattningsanläggningen kan slopas.**
- 5.3.2 Bygg**
- 1.3.2.3 Beslutades att flera alternativ gällande renovering av befintliga bassänger ska utredas som alternativ till den lösning som föreskrivits i "Teknisk beskrivning utebassäng" och som upphandlats som option.  
Vid möte 2 beslutades att AK svarar för att utreda alternativa lösningar. Beslut i frågan måste föreligga senast under vecka 50.  
Vid möte 4 beslutades att JE och AK utreder frågan i samråd.  
**Vid möte 5 är möte bokad på eftermiddagen med Mirena som är leverantör av poolliner.**

- 1.3.2.5 Peab efterlyser förslag på lämplig konsult för tredjepartsgranskning av prefabricerade betongkonstruktioner. JJ och AK tar fram förslag. Vid möte 2 har Peab upphandlat Anders Lindén från Kadesjös Ingenjörbyrå för tredjepartsgranskningen. Beslutades att även de redan projekterade konstruktionerna (stål, betong mm) får genomgå en tredjepartsgranskning av Lindén. Var part står för sina resp. delar av tredjepartsgranskningen. Vid möte 3 är möte bokad med Anders Lindén kl. 12.30 den 5 september. Vid möte 4 har möte ägt rum. Anders bjuds in till iBinder.  
**Vid möte 5 är Lindén inbjuden till iBinder och arbete pågår.**
- 2.3.2.1 Peab efterlyser montageplan för stålstommen och de prefabricerade element som ansluter till denna. AK utreder frågan med WSP som ytterst har ansvaret för totalstabiliteten. Vid möte 3 är frågan diskuterad med WSP's Mikael Nilsson som i sin tur samråder med Strängbetong under den pågående prefab. projekteringen avseende montageordning för betongelementen som kopplas till stålstommen. Vid möte 4 beslutades att JE tydliggör Strängbetongs uppdrag avseende betongelementen till sporthallen.  
**Vid möte 5 är frågan utredd och arbete pågår.**
- 2.3.2.2 JE har i meddelandehantering - fråga/svar ställt en fråga om lyftbordet vid inlastningen som leverantören JJ- Gruppen påpekat måste vara försett med schaktväggar och grop. AK utreder i samråd med arkitekten. Vid möte 3 är en s.k. varuhiss som levereras komplett med schaktväggar och en mindre försänkning i källargolvet beslutad. A- och K- PM levereras inom kort. Vid möte 4 finns A- och EI- PM upprättade med anledning av ovanstående ändring. K- PM är på G.  
**Vid möte 5 återstår ÄTA- redovisning av de föreskrivna ändringarna.**
- 3.3.2.3 Upplevelseduschar har tillkommit i samband med statusändringen till "Bygghandling". JE redovisar kostnad. JE
- 5.3.3 Rör**
- 3.3.3.2 MN undrar om inte RAT-EXX Rättstopp (2 st) skulle vara bättre placerade inomhus i källaren i stället för i mark. Då avloppsledningarna kommer från flera håll i byggnaden både i mark under sporthallsdelen, från källaren ovan golvnivå och från avloppspumpstationen så förefaller den föreslagna placeringen i befintlig spillvattenbrunn som den bästa. Vid möte 4 beslutades att JE kontrollerar med rörentreprenören om de har någon erfarenhet av funktion och driftsäkerhet av rättstoppet.  
**Vid möte 5 konstaterades att det nog ändå kan vara bättre att placera rättstopp inomhus (badhusdelen) resp. i ny brunn inom eller utomhus (sporthallsdelen) då dessa ska skäras in på ledning och inte kan placeras fritt i brunn.**
- 4.3.3.1 Ritning V-53.1-0202 tycks saknas då det på intilliggande planer (t.ex.V-53.1-0203) vid konnektionslinje hänvisas till V-53.1-0202. Redovisningen är inte helt konsekvent utförd men de aktuella installationerna framgår av ritning V-50.1-0202.  
**Klart möte 5!**
- 5.3.3.1 En spolbrunn R51 i källaren flyttas till nytt läge enligt anvisning från vvs-konsulten. RE

### 5.3.4 Luftbehandling

- 3.3.4.2 I samband med upphandlingen av luftbehandlingsentreprenör har framkommit att vissa ventilationsdon inte håller föreskriven korrosivitetssklass.  
Vid möte 4 konstaterades att det inte är ventilationsdon utan i stället spjäll som inte tillverkas i föreskriven korrosivitetssklass C4.

AK

### 5.3.5 EI- och tele

- 5.3.5.1 ----

### 5.3.6 Vattenrening

- 1.3.6.1 Med hänvisning till arbetsmiljömässiga skäl samt att flera offererande entreprenörer förutsätter att föreskriven rördragning av PVC kan bytas till ett utförande med rör av PE-plast (avseende system VR1-VR4).  
Under projekteringen redovisade VR- projektören att det uppdragats problem med blåsbildning i PE- rör. Efter noggrann utredning beslutades att PVC- rör ska föreskrivas. Beställarens ställning i frågan är att om inga nya rön framkommit så gäller PVC- rör.  
Vid möte 2 beslutades att Peab kallar till möte vid vilket nya fakta i frågan kommer att presenteras.  
Vid möte 3 är möte bokat kl. 09.00 den 4 oktober på arbetsplatsen.  
**Vid möte 5 har ovanstående möte ägt rum. VR entreprenören återkommer med förslag på lösning omfattande byte till PE- rör samt byte av invändig beklädnad av tankar.**

JJ, JE,  
KA, AK

- 1.3.6.2 I samband med upphandlingen av VR- entreprenörer har idén om att utföra flänsar på rör genomföringar och armaturer. Kostnad och utförande utreds vidare.  
Vid möte 3 redovisades att flänsar är projekterade på rör genomföringar medan flänsar på armaturer behöver utredas vidare.  
Vid möte 4 beslutades att JE samlar installatörerna för genomgång av utförande av ingjutningsgods.

JE, AK

- 4.3.6.1 JE har haft en genomgång med VR- entreprenören som resulterat i en rad frågor som samlats under fråga/svar.  
**Vid möte 5 har frågorna besvarats av VR- konsulten. Tyvärr är inte alla frågor tillräckligt klart besvarade.**

AK

- 4.3.6.2 Peab önskar att VR- konsulten kompletterar sina handlingar, med K- ritningarnas elevationer som underlag, med specifikation över vilka ingjutningsgods som ska placeras i resp. ursparing.  
**Vid möte 5 är ovanstående arbete beställt från VR- konsulten.**

AK

### 5.3.7 Styr- och övervakning

- 5.3.7.1 ----

#### 5.4 Tidplan och resurser

- 5.4.1 **Vid avstämning av tidplan daterad 2018-05-21 med senaste revidering 2018-08-13 konstaterades att arbetena i dagsläget ligger ca 2 arbetsveckor efter denna.**
- 5.4.2 **Pågående arbeten: Anläggning av byggvägar, materialupplag mm, form och armering i bottenplatta, förläggning av rör i rörgravar samt installationer i bottenplatta.**
- 5.4.3 **Arbetsstyrka: 2 grävmaskiner, 1 lastbil, 1 utsättare, 5 betongarbetare, 4 träarbetare, 2 anläggare, 2 Vr, 1 PC-bygg, 2 AL-bygg, 1 projektadministratör bygg, 1 PC-mark, 1 AL-mark, 1 entreprenadingenjör, 1 tornkran samt 1 mobilkran.**

#### 5.5 Hinder och störningar

- 5.5.1 **Inga hinder föreligger.**

#### 5.6 Kvalitetssäkring / Miljö

- 1.6.1 **Beträffande kvalitets- och miljöarbetet och hur detta ska dokumenteras går igenom vid separat möte som AK kallar till efter semestern.  
Vid möte 3 är möte bokad kl. 09.30 den 5 september.  
Vid möte 4 är nytt möte bokad kl. 09.30 den 16 oktober.**
- 4.6.1 **JJ informerade om att ny projektplan finns färdig att presenteras under vecka 40.  
Vid möte 5 överlämnades ny projektplan.**

RE, JE,  
HS, JK,  
AK

#### 5.7 Arbetsmiljö

- 4.7.1 **RE informerade om att internrevision av arbetsmiljöarbetet kommer att äga rum torsdagen den 27 september.  
Vid möte 5 är internrevision genomförd och protokoll finns anslaget i bod.**
- 5.7.1 **JE kompletterar förhandsanmälan till arbetsmiljöverket med uppgifter om upphandlade underentreprenörer.**

JE

#### 5.8 Ekonomi

- 5.8.1 **Aktuell ÄTA- sammanställning är daterad 2018-09-25.**

## 5.9 Allmänna hjälpmedel och allmänna arbeten

- 2.9.1 Informationsbrev till Ullviskolan kommer att upprättas av JE och distribueras innevarande vecka.  
Vid möte 3 beslutades att informationsbrev fortlöpande skickas ut en gång per månad under byggtiden.  
Vid möte 4 är nytt informationsbrev på gång bl.a. med information om stundande betonggjutningar av bottenplattan.  
**Klart vid möte 5!**
- 2.9.2 Bil- och teknikhistoriska sällskapet kommer att hålla höstmarknad 5-6 oktober i Ullvihallen. Tillfällig inhägnad sätts upp för att förhindra att obehöriga tar sig in på arbetsplatsen.  
Vid möte 4 informerade RE om att inhägnad ställs upp onsdag- torsdag under vecka 40 så att den västra grinden kan lämnas öppen över helgen.  
**Klart vid möte 5!**
- 4.9.1 JE översänder Peabs faktureringsuppgifter till AK så att KBAB kan debitera den el- förbrukning som inledningsvis togs från Ullvihallen.  
**Klart vid möte 5!**

## 5.10 Myndigheter

- 1.10.1 Bygglovsansökan för byggskylten inlämnas efter semestern. Placering av skylten nära korsningen Karlsdalsgatan – Hultgrensgatan överenskomms efter byggmötet.  
Vid möte 2 är skylt beställd.  
Vid möte 3 är bygglov beviljat för byggskylt. Skylten monteras så snart överklagandetiden löpt ut vilket är om ca 2 veckor.  
Vid möte 4 kommer skyltställningen att uppställas inom kort.  
**Vid möte 5 är skyltställning på plats. AK undersöker om skyltbelysningen kan koppas in på gatubelysningen.**

## 5.11 Besiktningar

- 2.11.1 Beslutades att besiktningsgrupp ska sammansättas så snart som möjligt för att olika frågor ska kunna ventileras tidigt som t.ex. tillgänglighetsfrågor.  
Vid möte 3 beslutades att Peab upprättar lista över besiktningsmän som de har erfarenhet av från liknande projekt.  
Vid möte 4 har AK mottagit lista från Peab.

AK

## 5.12 Administrativa frågor

- 1.12.2 Ny flik för dagbok finns i Pärmen. Dagbok läggs ut i Pärmen en gång per vecka.  
Vid möte 2 är rutin klar och dagbok läggs ut fortlöpande.  
Vid möte 3 finns dagbok utlagd i pärmen för veckorna 32-35.  
Beslutades att separat mapp för dagbok mark läggs upp.  
Vid möte 4 återstår separat mapp för dagbok mark att läggs upp.  
**Klart vid möte 5!**



- |             |  |                   |
|-------------|--|-------------------|
| 1.12.3      | AK bokar möte med Sunda Hus för genomgång efter semestern samt innan genomgången utreder hur loggboken är tänkt att användas.<br>Vid möte 4 beslutades att i stället för ovanstående genomgång med Sunda Hus i stället boka ett möte med Peabs Emma Wetterholm som är kunnig i användandet.  | JE, AK            |
| 1.12.5      | AK bokar möte med skolan för informationsmöte angående byggtrafik, parkeringsplatser mm inför skolstarten. Mötet bör äga rum i vecka 33.<br>Vid möte 2 har ett informationsmöte ägt rum och ett nytt möte är bokat måndagen den 24 september, kl.08.00 på Ullviskolan.<br>Vid möte 4 är nytt möte bokat den 23 oktober, kl.08.00 på Ullviskolan. | RE, JE,<br>TL, AK |
| 3.12.1      | Att entreprenören som uppdragstagare ska överta beställarens arbetsmiljöansvar ska avtalas. Parterna diskuterar för närvarande den exakta formuleringen i avtalstexten. Frågan måste lösas snarast.<br>Vid möte 4 är parterna överens om utformningen av avtalet. AK upprättar avtal snarast.<br><b>Vid möte 5 återstår påskrift av avtalet.</b> |                   |
| 5.12.1      | <b>Dagbok bygg finns upplagd i Pärmen för dagbok utlagd i pärmen för veckorna 32-38.</b>   | RE                |
| <b>5.13</b> | <b>Övriga frågor</b>   |                   |
| 4.13.1      | JE upprättar förteckning över de serviceavtal som behöver upprättas för olika anläggningsdelar.<br><b>Vid möte 5 har JE översänt lista. JE ajourhåller listan.</b>   | JE                |
| 4.13.2      | JE tar i samråd med el- entreprenören fram förslag på utrustning och kostnad för Webbkamera att sättas upp under byggtiden.<br><b>Vid möte 5 finns ett förslag på webbkamera från Lambertsson. JE utreder vidare med el- entreprenören.</b>  | JE                |

Köping dag som ovan

Alf Kruse  
Vid protokollet

Protokollet justeras



# Internkontroll 2019



# Internkontrollplan 2019

## Syftet med dagens workshop:

Skapa en politisk delaktighet i framtagande av internkontrollpunkter

Ge förslag på kommundemensamma internkontrollpunkter.

Ge förslag på internkontrollpunkter för KS förvaltningar (Tk, Sk, Drätsel)

**Resultat:** En bruttolista med internkontrollpunkter till KSAU/KS/KF

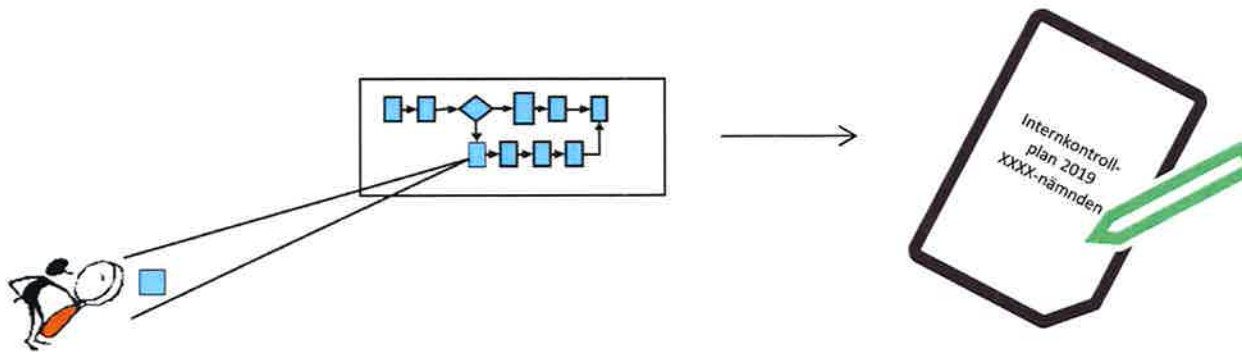

# Kommunstyrelsens ansvar

- Leda och samordna förvaltningen i kommunens angelägenheter
- Uppsikt över övriga nämnders verksamhet
- Göra påpekanden, lämna råd och anvisningar
- Lämna förslag till KF om nödvändiga förändringar

Kommungemensamma IK-punkter  
IK-plan för KS förvaltningar  
Ta del av nämndernas IK-planer



# Varför internkontroll?

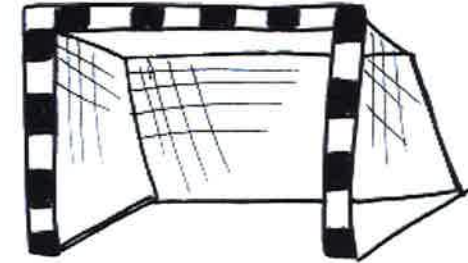

**Lagkrav:** Kommunallagen 6 kap 7 § - nämndens ansvar

## Mål:

- tryggar kommunens tillgångar - säkrar att resurser används enligt tagna beslut
- säkerställer en rättvisande redovisning
- säkerställer att lagar, riktlinjer mm efterlevs

**Internkontroll är en del av verksamhetsutvecklingen – understödja processtyrningen och arbetet med ständiga förbättringar**

## Syfte

Att med en rimlig grad av säkerhet kunna uppnå:

- ändamålsenlig och kostnadseffektiv verksamhet
- tillförlitlig finansiell rapportering och information om verksamheten
- att möjliga risker inringas, bedöms och förebyggs.
- skyddar förtroendevalda och anställda från oberättigade misstankar



# Tidplan

När sälla i bruttolista? – förslag KSAU 30 oktober?

Vad	När	Ansvarig	Mottagare
Workshop Sk, Tk, kommunikation, personal och drätsel	2018-10-12	Kvalitetsstrateg	medarbetare på berörda enheter
Workshop KS	2018-10-16	Kvalitetsstrateg	KSAU
Förslag till beslut kommundemensamma IK-punkter 2019	2018-11-06	Kvalitetsstrateg	KSAU
Beslut kommundemensamma IK-punkter	2018-11-15	Kvalitetsstrateg	KS
Beslutade kommundemensamma IK-punkter till nämnderna	2018-12-01	Kvalitetsstrateg	Resp. nämnd
Nämnderna beslutar om uppföljning av IK-plan 2018 samt IK-plan 2019 för respektive nämnd, inkl. kommundemensamma punkter	jan	Resp. förvaltning	Resp. nämnd
Nämnderna skickar beslutad uppföljning av IK-plan 2018 samt IK-plan 2019, inkl. kommundemensamma punkter, tillsammans med protokollsutdrag.	jan	Resp. nämnd	Nämndsekreterare KS
KS beslutar om uppföljning av IK-plan 2018 samt IK-plan 2019 för KS (Sk, Tk, kommunikation, personal och drätsel), inkl. kommundemensamma punkter	jan-feb	KSAU/KS	KF
Nämndernas beslutade uppföljning av IK-plan 2018 samt IK-plan 2019 som information till KSAU/KS	jan-feb	Nämndsekreterare KS	KSAU/KS



# Styra mot resultat

Fokusera målstyrningen på vilka resultat som uppnås i verksamheternas service till brukaren – vilka värden skapar det vi gör för dem vi är till för?





# Processer



Nästan all kommunal verksamhet utförs i form av processer, oavsett om de är tydliggjorda för oss eller inte.

En process utgår från ett behov och är enligt definitionen en serie aktiviteter som förädlar en vara eller en tjänst, där det är tydligt vad processen ska åstadkomma, vilket värde som ska skapas för mottagaren.



# Systematiskt kvalitetsarbete

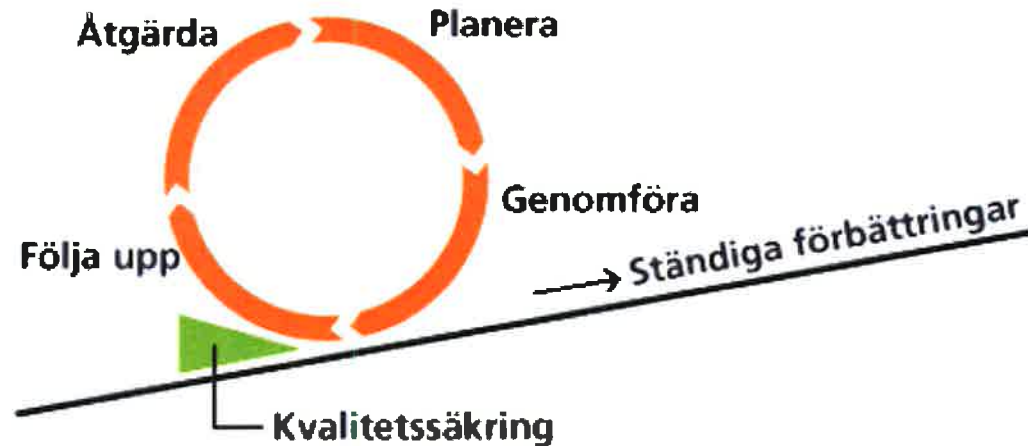

**Planera, utföra, följa upp, förbättra.....PUFF**



# ”Vad vill vi inte läsa på löpsedlarna?”

Kommunallagen 6 kap 7 §



**HUR = internkontroll**

**VAD = uppföljning/  
måluppfyllelse**

Värdeskapande



Input

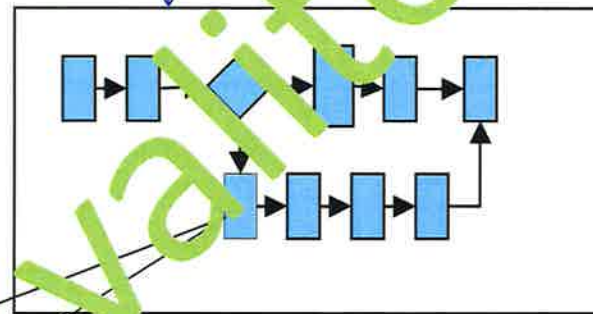

Resultat

Visas i ÅR och VB

**ATT = Internkontrollplan**



Jippi, en  
avvikelse!



# Varför internkontroll?



Inspektionen för vård och omsorg

ÖPPETTIDER

Måndag – fredag 8:00–16:00

Lunchstängt 12:00–13:00

Bild: Stefan Berg, TT Nyhetsbyrån

## IVO riktar allvarlig kritik efter att pojke drunknade i badkar

**GÖTEBORG** Trots kännedom om bristerna i verksamheten vidtog inte Social resursnämnd kraftfulla åtgärder. Det anser Inspektionen för vård och omsorg, IVO, som nu riktar allvarlig kritik mot nämnden.

– Vi har jobbat väldigt mycket med det här korttidshemmet men det inte har räckt, säger verksamhetschefen Ingela Johansson.



# Varför internkontroll?



Foto: SVT

## Skarp kritik mot Nyeds skola

Skolinspektionen riktar skarp kritik mot Nyeds skola i Molkom. I en rapport konstateras en rad brister i verksamheten. Skolinspektionen ser allvarligt på bristerna och hotar med ett vite på en miljon kronor om de inte åtgärdats senast den sjuttonde september.

Skolinspektionens utredning visar att det i flera klasser råder bristande studiero och att det har varit så under en längre tid. Dessutom saknar eleverna tillräckligt med inflytande på undervisningen för att den ska vara utmanande och anpassad till elevernas behov och förutsättningar.

# Varför internkontroll?



Arkivbild. Foto: CLAUDIO BRESCIANI / TT

## ▶ Sjuksköterska polisanmäld för medicinstöld

0:26 min

Publicerat onsdag 25 april kl 17.37

↗ [Dela](#)

Region Norrbotten har polisanmält en sjuksköterska som misstänks ha stulit narkotikaklassade läkemedel från sin arbetsplats.

Det var i mitten av mars som en kollega fattade misstanke kring hur uttag av narkotikaklassade läkemedel hade dokumenterats.

# Vad är en risk - riskbedömning?

- Risk är en aktivitet eller händelse som negativt påverkar en organisations förmåga att nå sina mål.
- Identifiera och bedöma risker som organisationen är exponerad för och som kan påverka möjligheten att uppnås verksamhetens mål.
- Risken kan leda till;
  - **Förtroendeskada** – risken att vi förlorar medborgarnas förtroende
  - **Ekonomisk skada** – risken att vi ej har tillförlitlig finansiell rapportering och information om verksamheten
  - **Ej värdeskapande verksamhet/organisation** dvs arbetar med fel saker

**Ett effektivt och systematiskt sätt att ta fram en internkontrollplan!**



# Värdering av sannolikheten

1. Osannolik

praktisk taget obefintlig risk att fel uppstår

2. Mindre sannolik

mycket liten risk att fel uppstår

3. Möjlig

det finns en risk att fel uppstår

4. Sannolik

det är mycket troligt att fel uppstår





# Värdering av konsekvensen

## 1. Försumbar

Konsekvensen av ett fel är obetydlig för brukare, medborgare, besökare, kommunen och/eller övriga intressenter

## 2. Lindrig

Konsekvensen av ett fel är liten för brukare, medborgare, besökare, kommunen och/eller övriga intressenter

## 3. Kännbar

Konsekvensen av ett fel är besvärande för brukare, medborgare, besökare, kommunen och/eller övriga intressenter

## 4. Allvarlig

Konsekvensen av ett fel är så allvarligt att ett fel inte får uppstå



# Värdering

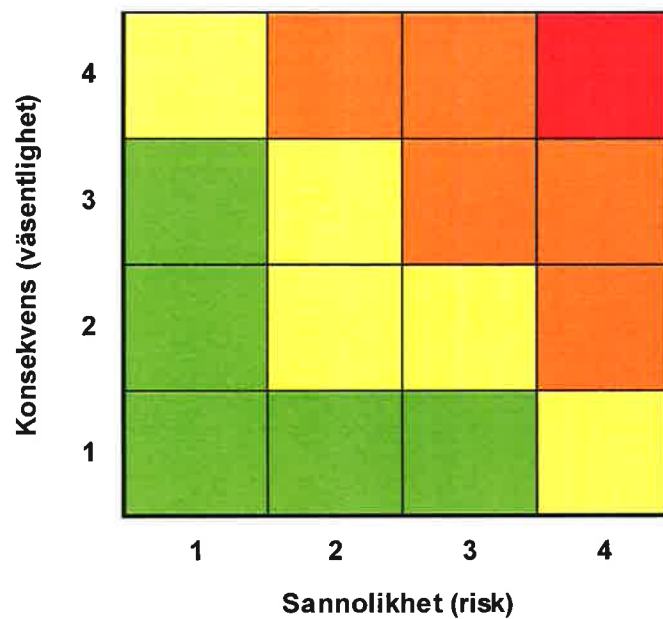

Oberoende  
värdering

**Grön** - Inget agerande. Vi accepterar riskerna.

**Gul** - Rutinen/processen bör hållas under uppsikt.

**Orange** - Rutinen bör åtminstone tas med i internkontrollplanen. Eventuellt behövs nya regelverk, rutiner och/eller utbildning av personalen. VP

**Röd** - Direkt åtgärd krävs!

Absolut värsta  
scenariot



# Internkontrollplan med kontrollpunkter

## Kontrollområde

## Kontrollmoment

**Beskrivning av kontrollmoment** (Specificera exakt moment för kontroll, avgränsning.)

**Kontrollmetod** (Beskrivning av metod och eventuell avgränsning.)

**Motivering av kontrollområde/-moment** (Varför valt område/moment prioriteras för kontroll.)

**Kontrollgenomförare** (funktion)

**Frekvens** (Antal gånger/när?)

**Motivering till riskvärde** (Varför bedömt riskvärde?)

**Rapportmottagare** (funktion)

**Riskvärde** (Sannolikhet x Konsekvens = Riskvärde )



# Metod - Internkontrollplan 2019

1. Välj ut någon av de viktigaste processerna som du är involverad i, t ex löneöversyn, fakturering, budgetering, synpunktshantering, sekretessbedömning, registrering, verkställighet av politiska beslut etc
2. Identifiera en eller två möjliga svaga punkter i processen och beskriv rutinen för hur den aktiviteten genomförs/ska genomföras idag.
3. Formulera en risk per rutin, om inte rutinen följs vid genomförandet av aktiviteten. Använd nedanstående formulering:

”Risken att ... (**händelse**) inträffar pga ... (**orsak**), vilket leder till ... (**konsekvens**).”



# Värdera din risk!

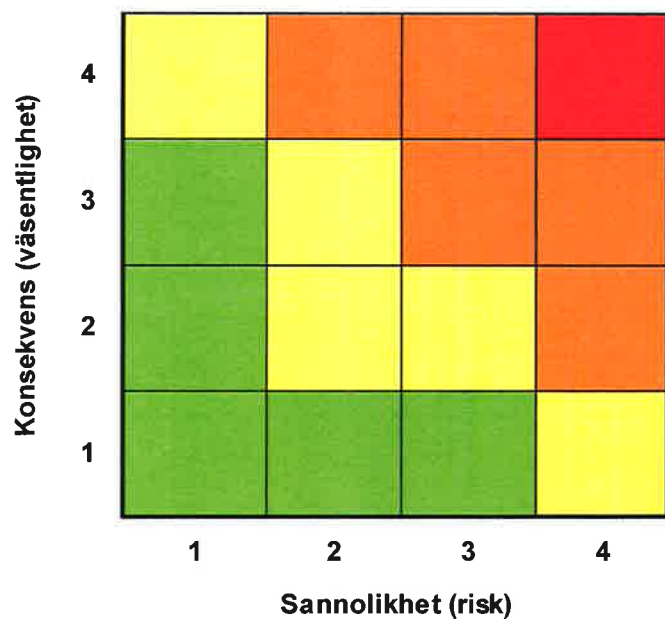

Oberoende  
värdering

**Grön** - Inget agerande. Vi accepterar riskerna.

**Gul** - Rutinen/processen bör hållas under uppsikt.

**Orange** - Rutinen bör åtminstone tas med i internkontrollplanen. Eventuellt behövs nya regelverk, rutiner och/eller utbildning av personalen. VP

**Röd** - Direkt åtgärd krävs!

Absolut värsta  
scenariot

